

 **YOKOHAMA**

NEUMÁTICOS PARA CAMIONES Y BUSES



104ZR



Eje de dirección

104ZR

Neumático para eje de dirección diseñado bajo el conjunto de revolucionarias tecnologías “Zenvironment” para uso en servicio regional/autopista.

- El diseño de la banda de rodadura de 5 ribetes con ranuras rectas contribuye al desgaste uniforme y mejora la tracción en mojado.
- La tecnología SC-SIPE (ranura de control de desgaste por stress), mejora el desgaste anormal en hombros.
- Los eyectores de piedras y ranuras onduladas del nuevo diseño minimizan la penetración de piedras y su penetración en operaciones regionales normales.
- Compuestos de desarrollo reciente gracias a la aplicación de las tecnologías “Zenvironment”.
- Los nuevos componentes de la carcasa que utilizan las tecnologías “Zenvironment” extienden la vida útil de la carcasa permitiendo el redibujado.

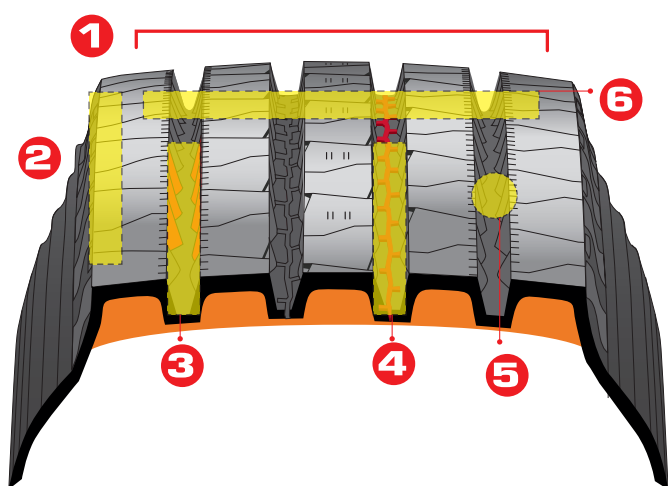

- 1 Diseño de rodado de 5 nervaduras con canales rectos, mejora el desgaste uniforme y la tracción en superficie húmeda.
- 2 Nuevo radio de curvatura en los hombros.
- 3 Canales en onda.
- 4 El nuevo diseño del eyector de piedras minimizan el atrapamiento de piedras y su penetración en una operación regional normal.
- 5 SC-SIPE (Stress-Wear Control Sipe) mejor el desgaste irregular de los borde de las nervaduras.
- 6 Nuevo compuesto de carcasa con la tecnología “Zenvironment” extiende la vida del neumático para múltiples reencauches.

DISEÑO	MEDIDA	P.R.	TIPO DE LLANTA	ÍND. CARGA / CÓD. VELOCIDAD
104ZR	11R22.5	16	TL	148 / 145 M
	12R22.5	16	TL	152 / 148 L
	295/80R22.5	16	TL	152 / 148 M
	315/80R22.5	20	TL	156 / 150 L

TL: Tubeles *Consultar medidas disponibles